

corbeille Boston



bois exotique verni

Références

Corbeille Boston pin du nord lasuré :	10490
Corbeille Boston pin du nord traité autoclave :	10500
Corbeille Boston bois exotique :	10510

Caractéristiques

- 12 lames en bois traité
- 3 finitions : - pin du nord lasuré coloris châtaignier
- pin traité autoclave classe IV
- bois exotique verni
- Structure acier
- Finition peinture au four coloris vert RAL 6005
- Capacité : 60 litres
- Equipée d'un seau amovible et d'un socle
- Verrouillage par batteuse et clé carrée
- A poser ou à sceller
- Poids : - pin du nord lasuré coloris châtaignier : 30 kg
- pin traité autoclave classe IV : 30 kg
- bois exotique verni : 35 kg

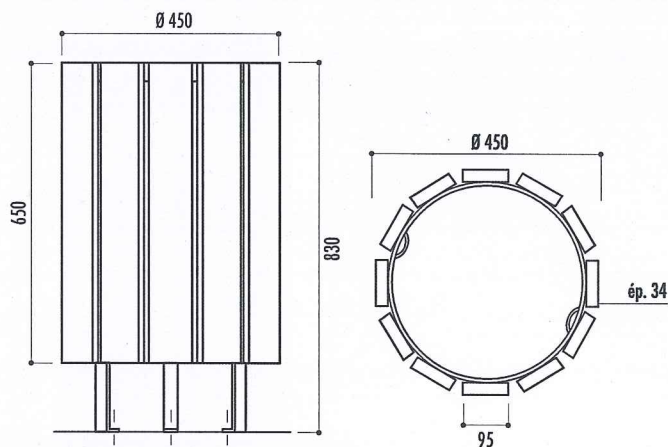

corbeille Hanovre

Caractéristiques

- Structure réalisée en aluminium
- Entourage de la corbeille en lattes en pin certifié CTBB+ traité autoclave classe IV, épaisseur 2,8 cm
- Corbeille avec couvercle articulé et système de blocage du sac
- Capacité : 100 litres
- Fixation au sol par scellement direct des 3 pieds
- Poids : 25 kg



Référence

Corbeille Hanovre : 10520

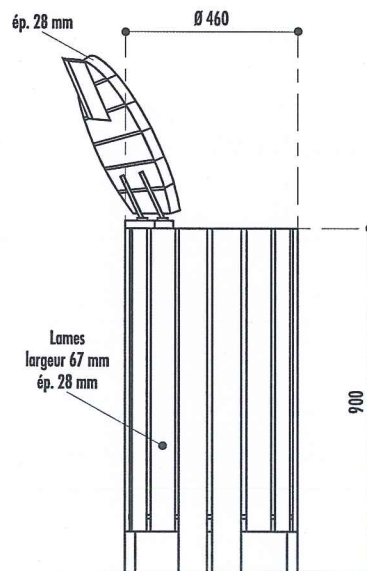

SUD ENVIRONNEMENT

Tél. 05 63 27 02 15
info@sudenvironnement.fr