

Corbeille demi lune perforée – 30 litres

Caractéristiques techniques :

Acier tôle perforée ép. 15/10^e

Norme sécurité perforation Ø 8 mm

Capacité : 30 litres

Fond ouvrant à clé carrée

Dimensions : Longueur 330 mm Profondeur 250 mm x Hauteur 500 mm

Finition peinture au four coloris RAL 3004 (rouge pourpre), 5010 (bleu gentiane), 6005 (vert mousse), 7016 (gris anthracite), et 9005 (noir profond)

Poids : 5 Kg

Recommandations de pose :

Fixation murale ou sur pied (en option)

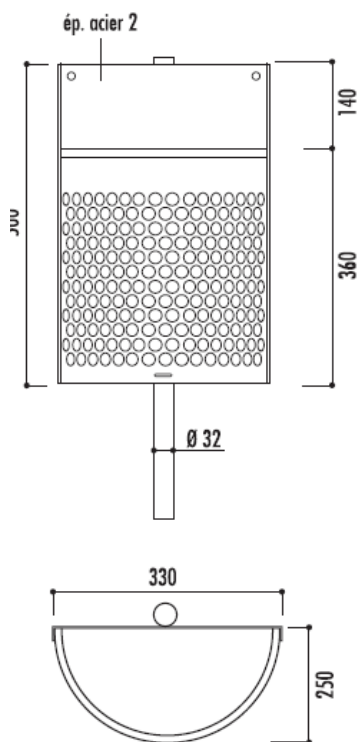

SUD ENVIRONNEMENT

475 IMPASSE UMBERTI - 82 710 BRESSOLS ☎ 05.63.27.02.11 📠 05.63.27.02.16 - WWW.SUDENVIRONNEMENT.FR

