

# Jardinière Béton UVE

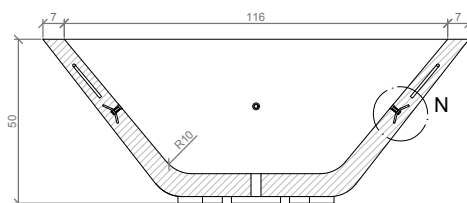

## CARACTÉRISTIQUES

- Couleur de finition = Gris, Blanc, Beige / Noir, Rouge, Jaune, Orange, Marron /Corten, Noir graphite
- Dimensions : Diam 1300 ext - 1160 int - Ht 500
- Poids 275 kg
- CEMENTS Blanc et gris.
- Ciment -35% d'émissions de CO2 par rapport au ciment ordinaire
- AGRÉGATS Marbre ou carrière concassée
- HYDROFUGE Masse

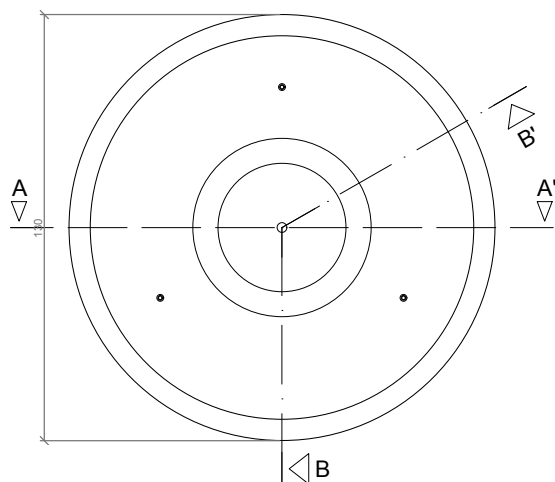

## MANUTENTION

