



La Tortue (âge 3-12 ans)
Ref. KZM4000

Dernière révision: 01/02/2020 Pag. 1/3

EN-1176-1: 2017
EN-1176-3: 2017



SERIE
ANIMALS
SERIES
special projects



 sud
environnement

475 impasse Umberti • 82710 Bressols

05 63 27 02 11

info@sudenvironnement.fr

www.sudenvironnement.fr

ZONES MULTIJEUX THÉMATISÉES



La Tortue (âge 3-12 ans)

Ref. KZM4000

Dernière révision: 01/02/2020 Pag. 2/3

EN-1176-1: 2017
EN-1176-3: 2017



SERIE ANIMALS SERIES special projects

Information Technique

Animal: Réalisé en polyester peint en masse, avec gel-coat" de la couleur prédominante et finition avec traitement anti-graffiti.

Surface: Surface praticable réalisée en polyuréthane haute résistance.

Ancrage: En acier galvanisé pour ancrage sur chape de béton.

Détails techniques:

Montage: 2 personnes, 4 heures.

Poids: 500 kg.

Hauteur totale: 2,40 m.

Hauteur chute libre: 1,00 m.

Zone de sécurité: 53,88 m².

Dimensions de l'élément le plus grand: 3 m.

Disponibilité des pièces de rechange: 3 ans.

Zone de sécurité: 53,88 m²

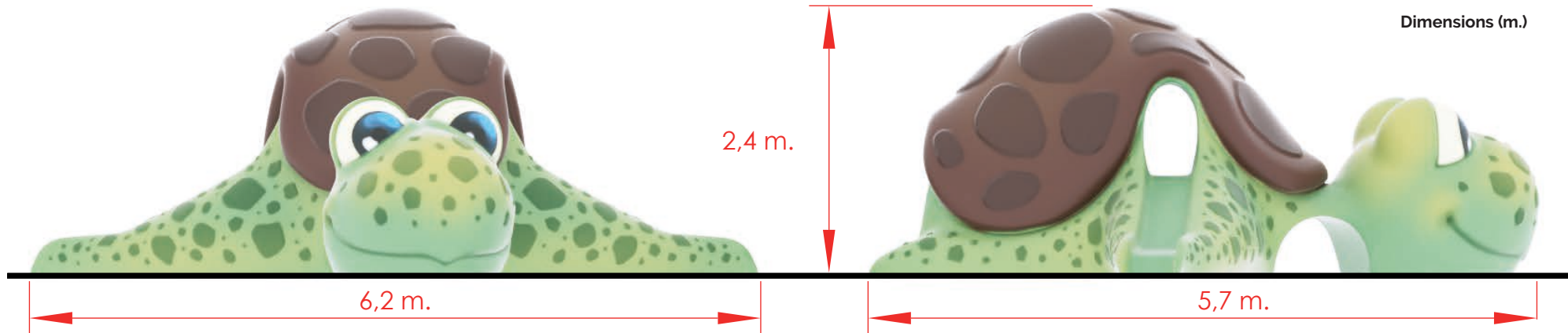
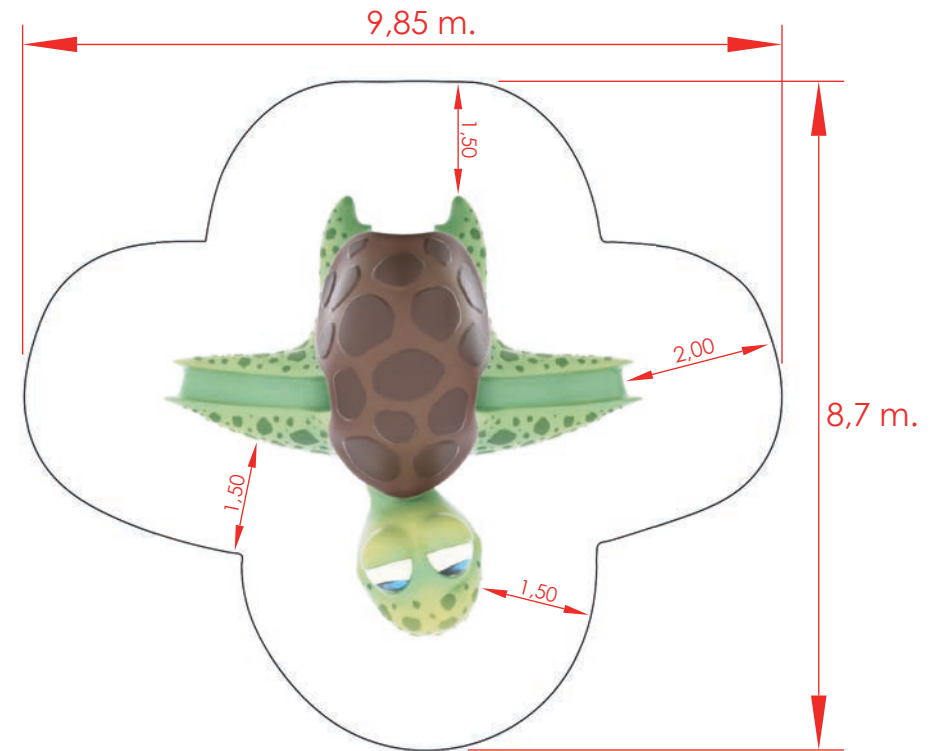

ZONES MULTIJEUX THEMATISEES



SERIE
ANIMALS
SERIES
special projects

Installation:

Ancrage au sol béton avec chevilles d'expansion tout le long du périmètre en utilisant la languette de la base du module. Finition avec sol amortissant.

Maintenance:

Révision: Vérification périodique de toutes les fixations, vis et boulons et, le cas échéant, resserage et ajustement en notant la date pour effectuer un contrôle.

Inspections:

1. Inspection visuelle de routine. Une inspection oculaire et fonctionnelle sera effectuée pour vérifier que vous n'avez subi aucun dommage de vandalisme.
2. Inspection fonctionnelle. Cette inspection sera effectuée avec une périodicité de 1 à 3 mois et une attention particulière devra être portée aux composants "scellés à vie" et aux équipements dont la stabilité dépend d'un poteau.
3. Inspection annuelle. Une inspection complète de l'ensemble sera effectuée afin de vérifier qu'il répond à toutes les sections de la norme et qu'il n'a pas été modifié.

Dimensions de la chape de béton

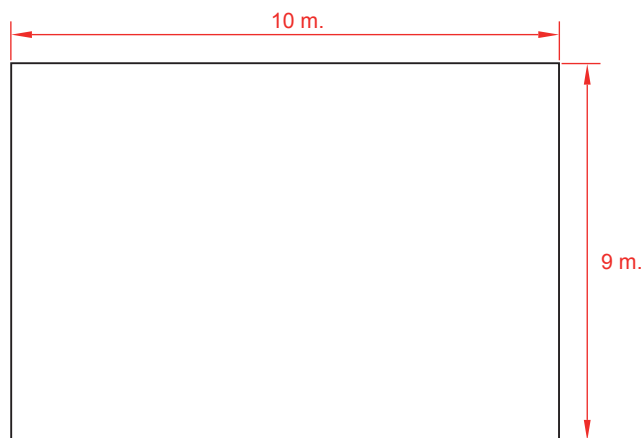

Détail d'ancrage:

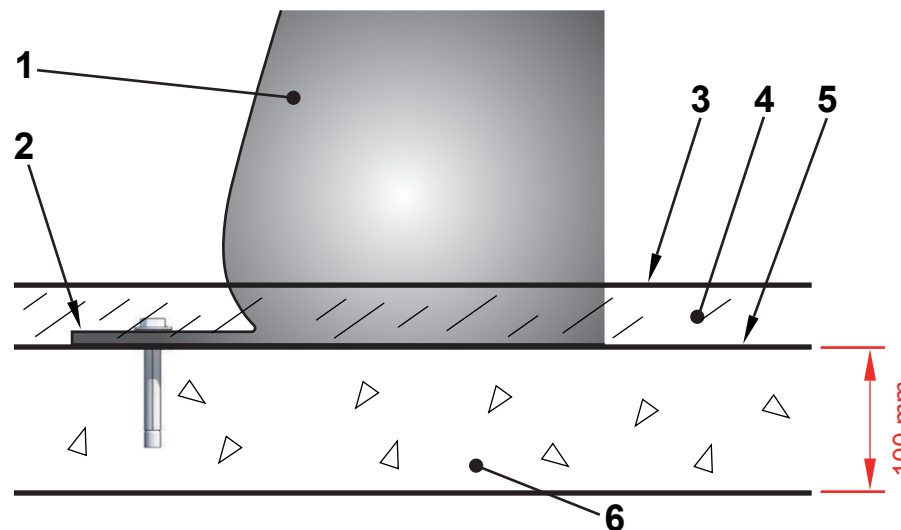

1 animal
2 languette de la base
du module
3 Surface de jeux

4 Sol amortissant
5 Partie supérieure de la
chape de béton
6 chape de béton